

ТЕХНИЧЕСКИЙ ПАСПОРТ

	Тип изделия	Конденсатоотводчик поплавковый
	Серия	КПС16 НС увеличенный расход
	Предприятие-изготовитель	ООО «СтройЗаказ»
	Адрес изготовителя	Г. Вологда ул. Преображенского д.57г оф.3
	 Разрешительная документация	Декларация соответствия ТР ТС 010/2011 «О безопасности машин и оборудования» ЕАЭС N RU Д-РУ.РА01.В. 46751/21 Действительна до «05» октября 2026 г.

1. ОБЩИЕ ТЕХНИЧЕСКИЕ ПАРАМЕТРЫ

Область применения

механический поплавковый конденсатоотводчик, предназначенный для эффективного отвода конденсата из паровых линий. Преимущественно применяется для дренажа паропроводов, теплообменного оборудования, паровых регистров, калориферов, автоклавов, варочных котлов, сушильных цилиндров и др.

Рабочая среда	водяной пар
Диаметр, DN	G1", DN25
Давление, PN	16 бар
Макс. температура рабочей среды	250°C
Присоединение	Резьбовое, фланцевое
Монтажное положение	Горизонтальное (по запросу Вертикальное)
Максимальное рабочее давление	14 бар
Направление потока	Справа налево (по запросу слева на право, сверху вниз)

2. СПЕЦИФИКАЦИЯ МАТЕРИАЛОВ

№	Наименование	Материал
1	Материал корпуса, крышка.	Высокопрочный чугун GGG 40.3
2	Материал внутренних деталей	Нержавеющая сталь AISI 304
4	Материал уплотнений	Графит

3. Элементы конструкции

1. Корпус
2. Крышка
3. Клапан
4. Кронштейн
5. Рычаг
6. Поплавок
7. Термостатический воздухоотводчик

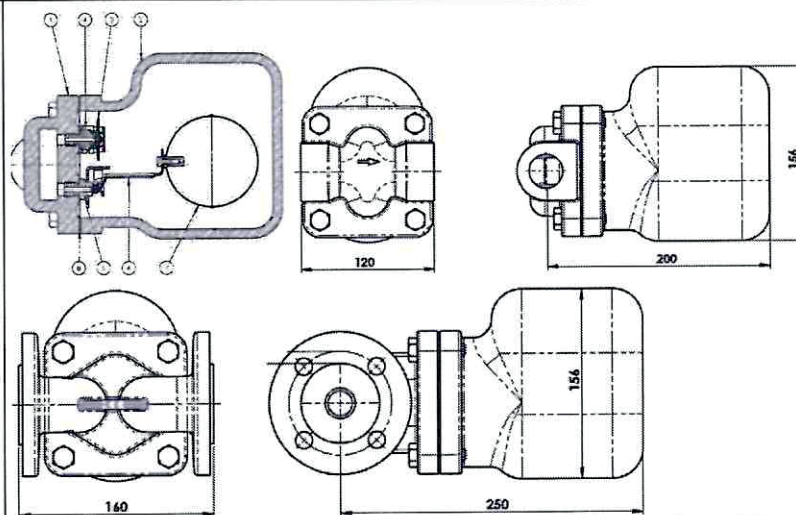

4. Габаритные размеры

Резьбовое присоединение 7,8 кг				Фланцевое присоединение 11кг			
G	L	высота	b	DN	L	высота	b
1"	120	156	200	25	160	156	250

5. Пропускная способность

ΔP(бар)	0,1	0,5	1	2	3	4,5	6	8	10	14	DN
4,5	400	900	1200	1500	1850	2350	-	-	-	-	25
10	190	370	550	760	870	1000	1300	1450	1600	-	25
14	130	200	360	500	600	700	830	950	1100	1300	25

ИНСТРУКЦИЯ ПО ЭКСПЛУАТАЦИИ

1. МОНТАЖ И ВВОД В ЭКСПЛУАТАЦИЮ

Конденсатоотводчики должны устанавливаться квалифицированным персоналом, имеющим соответствующие знания, опыт работы и допуск к работе по монтажу пароконденсатных систем, работающих под давлением.

Внимание!

- Наличие в трубопроводе даже небольшого количества твердых включений в жидкости существенно снижает срок службы прерывателя вакуума. Во избежание этого необходимо осуществить очистку системы.
- Перед началом технического обслуживания убедитесь, что оборудование не находится под давлением.
- Оборудование должно использоваться при давлениях и температурах не превышающих максимально допустимых значений.
- Не удаляйте с оборудования маркировку и серийным номером.

- 1.1 Конденсатоотводчик необходимо устанавливать на горизонтальном участке трубопровода, таким образом, чтобы направление движения среды совпадало с направлением стрелки на корпусе.
- 1.2 Конденсатоотводчик обычно устанавливается в местах наибольшего скопления конденсата: в коленах
- 1.3 перед подъемами или в специально предусмотренных конденсатных карманах.
- 1.4 В качестве обвязки термодинамических конденсатоотводчиков рекомендуется использовать вентили.
- 1.5 Для контроля за работой КО рекомендуется устанавливать смотровое стекло.

2. ТЕХНИЧЕСКОЕ ОБСЛУЖИВАНИЕ И РЕМОНТ

- 2.1. Обслуживание конденсатоотводчика производить только в случае необходимости.
- 2.2. Периодическую проверку конденсатоотводчика производить не реже чем раз в год (требуется проверка корректности работы и очистка внутренних деталей).
- 2.3. При сборке необходимо очистить сопрягаемые поверхности и установить новые прокладки.
- 2.4. В рабочей системе конденсатоотводчик находится под давлением. Для проведения работ необходимо предусмотреть установку запорных вентилей, обеспечивающих надежное отключение необходимого участка трубопровода. Открывать вентили следует медленно, во избежание возможных гидравлических ударов и резкого повышения давления в системе.
- 2.5. При повреждении соединений, запорной арматуры возможны утечки жидкости с высокой температурой, что создает риски получения сильных термических ожогов обслуживающего персонала. Перед проведением работ по монтажу, демонтажу и обслуживанию необходимо отключить конденсатоотводчик от источников пара и сбросить давление в системе.
- 2.6. При работе конденсатоотводчик может сильно нагреться. Поэтому перед обслуживанием дайте оборудованию остыть до температуры окружающего воздуха.

3. ТРАНСПОРТИРОВКА, ХРАНЕНИЕ И УТИЛИЗАЦИЯ

- 3.1. Перед транспортировкой убедитесь, что все соединения закрыты герметичными заглушками.
- 3.2. Транспортировка оборудования может осуществляться при температуре ниже 0°C, при условии сохранности оборудования от внешнего механического и коррозионного воздействия, попадания снега внутрь конденсатоотводчика.
- 3.3. Оборудование транспортируют всеми видами транспорта в соответствии с правилами перевозок.
- 3.4. Оборудование должно храниться в отапливаемых помещениях, в упаковке завода-изготовителя по условиям хранения ГОСТ 15150, разделы 6-8. Хранение и транспортировка оборудования запрещается в условиях избыточной влажности.
- 3.5. Оборудование не содержит драгоценных металлов, вредных веществ и компонентов и подлежит утилизации после окончания срока службы.

4. ГАРАНТИЙНЫЕ ОБЯЗАТЕЛЬСТВА

Изготовитель гарантирует нормальную работу оборудования при условии соблюдения правил транспортировки, хранения, монтажа и эксплуатации, указанных в настоящем документе. Гарантийный срок составляет 12 месяцев с момента ввода в эксплуатацию, но не более 18 месяцев с момента продажи. Расчетный срок службы составляет не менее 5 лет при условии его эксплуатации в соответствии с правилами и рекомендациями настоящего документа при отсутствии длительных пиковых нагрузок и других негативных нагрузок.

5. СВИДЕТЕЛЬСТВО О ПРИЕМКЕ И КОНСЕРВАЦИИ

Оборудование произведено в соответствии с требованиями ТУ 28.14.11.015-22758565-2021 и признано годным к эксплуатации. Оборудование успешно прошло программу приемо-сдаточных испытаний, включающую, в частности: гидравлические испытания на прочность и герметичность (испытания водой давлением равным 1,5 х PN); визуально-измерительный контроль и контроль комплектности.

ИНФОРМАЦИЯ О ПРОДАЖЕ

Наименование компании-поставщика	ООО «СтройЗаказ»
Дата продажи	
Количество, шт.	
ФИО / Подпись	

